

JVC



COMPACT COMPONENT SYSTEM SISTEMAS DE COMPONENTES COMPACTOS SISTEMA DE COMPONENTES COMPACTOS

VS-DT6/VS-DT8

Consists of CA-VSDT6 and SP-VSDT6/Consists of CA-VSDT8 and SP-VSDT8
Consiste de CA-VSDT6 y SP-VSDT6/Consiste de CA-VSDT8 y SP-VSDT8
Consiste em CA-VSDT6 e SP-VSDT6/Consiste em CA-VSDT8 e SP-VSDT8

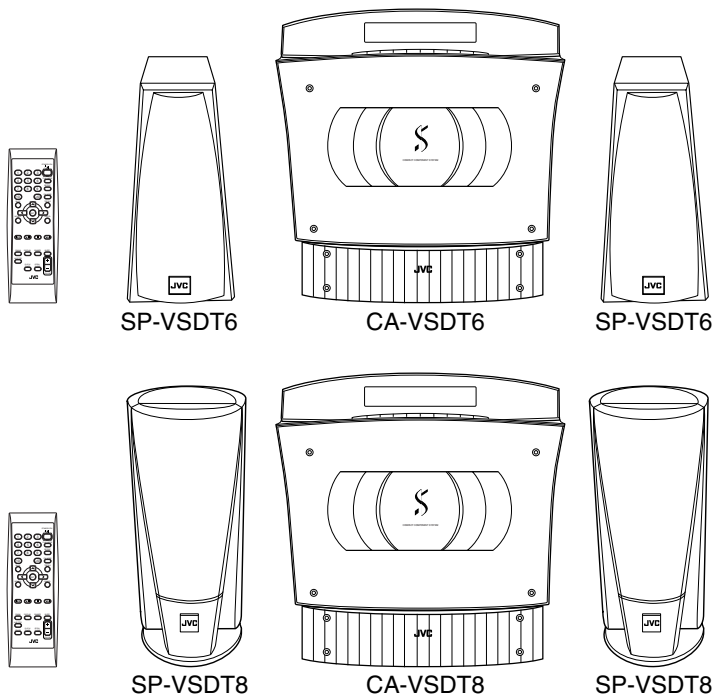

COMPACT
disc
DIGITAL AUDIO

INSTRUCTIONS MANUAL DE INSTRUCCIONES INSTRUÇÕES

For Customer Use:

Enter below the Model No. and Serial No. which are located either on the rear, bottom or side of the cabinet. Retain this information for future reference.

Model No. _____

Serial No. _____

LVT0853-004A
[UW, UY]

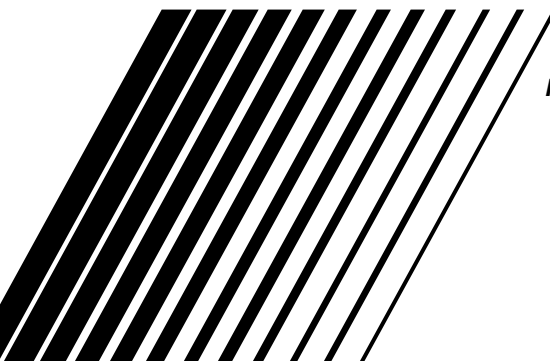

Warnings, Cautions and Others Avisos, precauciones y otras notas Advertências, precauções e outras notas

CAUTION

To reduce the risk of electrical shocks, fire, etc.:

1. Do not remove screws, covers or cabinet.
2. Do not expose this appliance to rain or moisture.

PRECAUCIÓN

Para reducir riesgos de choques eléctricos, incendio, etc.:

1. No extraiga los tornillos, las cubiertas ni la caja.
2. No exponga este aparato a la lluvia o a la humedad.

PRECAUÇÃO

Para reduzir riscos de choques elétricos, incêndio, etc.:

1. Não remova parafusos e tampas ou desmonte a caixa.
2. Não exponha este aparelho à chuva nem à umidade.

Caution — Ψ/I switch!

Disconnect the mains plug to shut the power off completely (the Ψ/I goes off).

The Ψ/I switch in any position does not disconnect the mains line.

- When the unit is on standby, the Ψ/I lights red.
- When the unit is turned on, the operation lamps light red.

The power can be remote controlled.

Precaución — Conmutador Ψ/I !

Desconectar el enchufe de la red para desconectar la alimentación por completo (la lámpara Ψ/I se apaga).

El conmutador Ψ/I no desconectará completamente la alimentación principal, cualquiera que sea su posición.

- Cuando la unidad está en espera, la lámpara Ψ/I se enciende en rojo.
- Cuando conecta la unidad, la lámpara de operación se enciende en rojo.

La alimentación puede ser controlada a distancia.

Cuidado — Interruptor Ψ/I !

Desconecte o plugue da tomada para desligar completamente (o Ψ/I se apaga).

Nenhuma posição do interruptor Ψ/I desliga a alimentação.

- Quando o aparelho está em espera, o Ψ/I se acende em vermelho.
- Quando o aparelho está ligado, as indicações de operação se acendem em vermelho.

A alimentação pode ser remotamente controlada.

IMPORTANT FOR LASER PRODUCTS / IMPORTANTE PARA PRODUCTOS LÁSER/ IMPOTANTE PARA PRODUTOS LASER

REPRODUCTION OF LABELS / REPRODUCCIÓN DE ETIQUETAS/ REPRODUÇÃO DE ETIQUETAS

- ① CLASSIFICATION LABEL, PLACED ON EXTERIOR SURFACE
- ① ETIQUETA DE CLASIFICACION, PROVISTA SOBRE LA SUPERFICIE EXTERIOR
- ① ETIQUETA DE CLASSIFICAÇÃO LOCALIZADA NA PARTE POSTERIOR DA CAIXA DO APARELHO.

- ② WARNING LABEL, PLACED INSIDE THE UNIT

- ② ETIQUETA DE ADVERTENCIA, PEGADA EN EL INTERIOR DE LA UNIDAD

- ② ETIQUETA DE ADVERTÊNCIA LOCALIZADA NA PARTE INTERNA DA UNIDADE

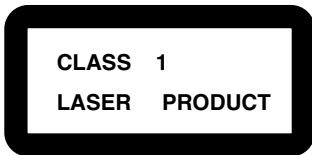

1. CLASS 1 LASER PRODUCT
2. **CAUTION:** Invisible laser radiation when open and interlock failed or defeated. Avoid direct exposure to beam.
3. **CAUTION:** Do not open the top cover. There are no user serviceable parts inside the Unit; leave all servicing to qualified service personnel.

1. PRODUCTO LÁSER CLASE 1
2. **PRECAUCIÓN:** En el interior hay radiación láser invisible. Evite el contacto directo con el haz.
3. **PRECAUCIÓN:** No abra la tapa superior. En el interior de la unidad no existen piezas reparables por el usuario; deje todo servicio técnico en manos de personal calificado.

1. PRODUTO LASER CLASSE 1
2. **CUIDADO:** O laser emite uma radiação invisível que é perigosa, caso o aparelho esteja aberto e a trava inoperante ou danificada. Evite exposição direta ao feixe dos raios.
3. **CUIDADO:** Não abra a caixa do aparelho. Não existem peças reparáveis pelo usuário na parte interna da unidade. Solicite assistência técnica somente a pessoal técnico qualificado.

Caution: Proper Ventilation

To avoid risk of electric shock and fire, and to prevent damage, locate the apparatus as follows:

1. Top: No obstructions and open spacing.
2. Sides/ Front/ Back: No obstructions should be placed in the areas shown by the dimensions below.
3. Bottom: Place on the level surface. Maintain an adequate air path for ventilation by placing on a stand with a height of 10 cm or more.

Precaución: ventilación correcta

Para evitar el riesgo de descargas eléctricas e incendio y prevenir posibles daños, instale el equipo en un lugar que cumpla los siguientes requisitos:

1. Parte superior: Sin obstrucciones, espacio abierto.
2. Lados/parte frontal/parte posterior: No debe haber ninguna obstrucción en las áreas mostradas por las dimensiones de la siguiente figura.
3. Parte inferior: Sitúe el equipo sobre una superficie nivelada. Mantenga un espacio adecuado para permitir el paso del aire y una correcta ventilación, situando el equipo sobre un soporte de 10 o más cm de altura.

Precaução: Ventilação adequada

Para evitar riscos de choques elétricos e incêndios, e prevenir avarias, instale o aparelho como segue:

1. Parte tampa: Sem obstruções e espaços abertos.
2. Partes laterais/ frontal/ posterior: Nenhuma obstrução deverá ser colocada entre as áreas cujas dimensões são indicadas abaixo.
3. Parte inferior: Instale-o sobre uma superfície plana. Deverá ser mantido espaço suficiente para a ventilação se este for instalado numa posição que tenha uma altura de 10 cm ou mais.

Front view Vista frontal Visão frontal

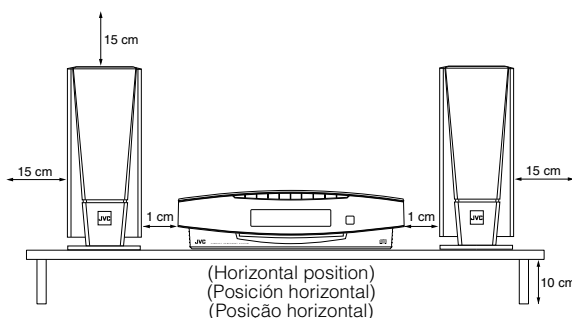
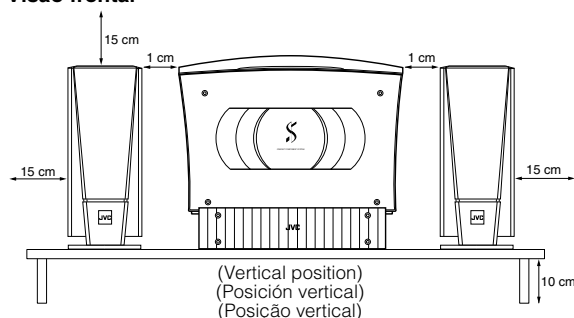

CAUTION

■ About the Internal Cooling Fan

This unit includes an internal cooling fan, so as to allow for high-power operation within a small space.

This fan comes on when the sound level is set high, and may also come on even at low sound levels if the internal temperature rises. To ensure effective fan operation, please leave at least 1 cm clearance on each side of the unit.

PRECAUCIÓN

■ Sobre el ventilador de refrigeración interno

El equipo incorpora un ventilador de refrigeración interno para cuando se utiliza a toda potencia.

El ventilador se pone en marcha cuando sube considerablemente el volumen o incluso a volúmenes bajos si la temperatura del interior aumenta. Para que el funcionamiento del ventilador sea óptimo, debe dejar al menos 1 cm de distancia a cada lado del equipo.

ATENÇÃO

■ Sistema Interno de Refrigeração

Este aparelho possui um ventilador para refrigeração interna, que permite seu desempenho de alta-potência dentro de um espaço reduzido.

O ventilador é ligado automaticamente quando o nível do som ficar muito alto, mas pode também ser acionado com o som baixo, caso a temperatura interna venha a subir. Para assegurar um bom funcionamento do ventilador interno, deixe um espaço de no mínimo 1 cm de cada lado do aparelho.

CAUTION

1. Do not block the ventilation openings or holes. (If the ventilation openings or holes are blocked by a newspaper or cloth, etc., the heat may not be able to get out.)
2. Do not place any naked flame sources, such as lighted candles, on the apparatus.
3. When discarding batteries, environmental problems must be considered and local rules or laws governing the disposal of these batteries must be followed strictly.
4. Do not expose this apparatus to rain, moisture, dripping or splashing and that no objects filled with liquids, such as vases, shall be placed on the apparatus.

PRECAUCION!

1. No obstruya las rendijas o los orificios de ventilación. (Si las rendijas o los orificios de ventilación quedan tapados con un periódico, un trozo de tela, etc., no se podrá disipar el calor.)
2. No ponga sobre el aparato ninguna llama al descubierto, como velas encendidas.
3. Cuando tenga que descartar las pilas, tenga en cuenta los problemas ambientales y observe estrictamente los reglamentos o las leyes locales sobre disposición de las pilas.
4. No exponga este aparato a la lluvia, humedad, goteos o salpicaduras. Tampoco ponga recipientes conteniendo líquidos, como flores, encima del aparato.

CUIDADO

1. Não tape as aberturas ou os orifícios de ventilação. (Se tapar as aberturas ou orifícios de ventilação com um jornal, um pano, etc., o calor não sai).
2. Não coloque objectos com chama, como velas acesas, em cima do aparelho.
3. Quando se desfizer das baterias, deve ter em consideração os problemas ambientais e respeitar integralmente os regulamentos e leis locais relativos à forma de deitar fora as baterias.
4. Não exponha este aparelho à chuva, umidade, pingos ou esguichos de água, nem coloque em cima do mesmo qualquer tipo de recipiente que contenha líquidos, como por exemplo vasos.

Introducción

Gracias por comprar el Sistema de Componentes Compactos de JVC. Esperamos que cumpla sus expectativas al cien por cien y que lo disfrute durante muchos años. Lea detenidamente este manual de instrucciones antes de empezar a utilizarlo. En él encontrará toda la información que precisa para configurar y utilizar el equipo. Si tiene alguna duda después de haber leído el manual, póngase en contacto con su distribuidor.

Características

Estas son algunas de las características que hacen que este equipo dé tan buenos resultados y sea tan fácil de utilizar.

- Con el mecanismo de carga en ranura del CD, usted puede elegir entre colocar el sistema en posición vertical u horizontalmente.
- Los mandos y las funciones han sido rediseñadas para que resulten muy fáciles de utilizar y pueda dedicarse sólo a disfrutar de la música.
 - El sistema **COMPU PLAY** de JVC permite poner en marcha el equipo y escuchar automáticamente la radio, o el reproductor de CD pulsando un solo botón.
- Incorpora el circuito de graves "Active Hyper Bass PRO" para reproducir con fidelidad los sonidos de frecuencias bajas.
- Puede memorizar hasta 45 emisoras de radio (30 de FM y 15 de AM), además de incorporar las funciones de autobúsqueda y sintonización manual.
- Permite elegir entre tres modos de reproducción de CD: repetida, aleatoria y programada.
- Incorpora dos funciones de temporizador: Temporizador Diario y Temporizador de Desconexión Automática.
- Puede conectar varios equipos externos como, por ejemplo, un reproductor de Minidiscs.
- El sistema puede reproducir discos CD-R y CD-RW después de haber sido **finalizados**.
- Usted podrá reproducir el CD-R o CD-RW original grabado en formato CD de música. (Sin embargo, dependiendo de las características o de las condiciones de grabación estos discos tal vez no se reproduzcan.)



Cómo está organizado este manual

- En la sección 'Funciones básicas' se ofrece información básica común a numerosas funciones -p. ej. el ajuste del volumen-, que después no se repetirá en la sección dedicada a cada función.
- El nombre de los botones y mandos y los mensajes de la pantalla aparecen todos en mayúsculas (por ejemplo: FM/AM y "CD NO DISC").
- En las funciones del equipo sólo está en mayúscula la letra inicial de cada palabra (por ejemplo: Reproducción Normal).

Utilice el índice para buscar la información que necesite.

Hemos disfrutado mucho haciendo este manual para usted y esperamos sinceramente que le sirva para sacar el máximo provecho de las funciones que incorpora el equipo.

ADVERTENCIAS

- **NO PONGA NADA ENCIMA DEL PANEL. SI LO HICIESE E INTENTASE ABRIR EL PANEL, EL SISTEMA SE PODRÍA AVERIAR.**
- **LOS ALTAVOCES SUMINISTRADOS SON PARA USO EXCLUSIVO CON ESTE SISTEMA. SI LOS UTILIZA CON OTROS DISPOSITIVOS PODRÁN DAÑARSE.**

PRECAUCIONES IMPORTANTES

1 Instalación

- Elija un lugar nivelado, seco y ni demasiado frío ni demasiado caliente. (Entre 5°C y 35°C o 41°F y 95°F.)
- Coloque el equipo a suficiente distancia del televisor.
- No lo utilice en un lugar sujeto a vibraciones.

2 Cable de alimentación

- ¡No manipule el cable de alimentación con las manos mojadas!
- Cuando el cable de alimentación está enchufado siempre se consume algo de electricidad.
- Para desenchufar el equipo de la toma de corriente, tire siempre del enchufe y no del cable.

3 Fallos o averías

- No intente reparar bajo ningún concepto ninguna pieza del interior del aparato. En caso de fallo, desenchufe el cable de alimentación y contacte con su distribuidor.
- No inserte ningún objeto metálico en el equipo.
- No meta las manos entre el panel y el cuerpo principal cuando se está cerrando el panel.

Introducción	1
Características	1
Cómo está organizado este manual	1
ADVERTENCIAS	1
PRECAUCIONES IMPORTANTES.....	1
Primeros pasos	3
Accesorios	3
Ajuste del interruptor VOLTAGE SELECTOR	3
Cómo colocar las pilas en el mando a distancia	3
Conexión de la antena de FM.....	4
Conexión de la antena de AM	5
Conexión de los altavoces	6
Conexión de un sistema subwoofer.....	7
Conexión de equipos externos.....	7
Cómo conectar un grabador de Minidiscs, etc. (salida digital).....	8
Cómo enchufar el cable de alimentación	8
Instalación de la unidad en el soporte	8
Instalación del equipo en una pared	9
Cambio de ajustes del visualizador y de los botones de control	10
Cómo utilizar el mando a distancia	11
COMPU PLAY	11
Funciones básicas	12
Cómo encender y apagar el equipo	12
Cómo ajustar el brillo de la pantalla (DIMMER)	12
Cambio del color (COLOR) (VS-DT8 solamente)	13
Cómo ajustar el volumen.....	13
Potenciación de los sonidos graves (AHB PRO)	14
Control de tonos graves y agudos (BASS/TREBLE).....	14
Cómo ver la hora (DISPLAY)	14
Funcionamiento del sintonizador.....	15
Cómo sintonizar una emisora	15
Presintonía de emisoras	16
Cómo cambiar el modo de recepción FM	16
Cómo utilizar el reproductor de CD.....	17
Para insertar un CD	17
Cómo sacar un CD	18
Instrucciones básicas para reproducir un CD (Reproducción Normal).....	18
Programación del orden de reproducción de las pistas	18
Reproducción Aleatoria.....	19
Repetición de pistas.....	19
Bloqueo para los niños	19
Cómo utilizar equipos externos.....	20
Cómo escuchar equipos externos	20
Cómo grabar la señal del sistema en el equipo externo	20
Cómo utilizar los temporizadores	21
Ajuste del reloj	21
Ajuste del Temporizador Diario.....	22
Ajuste del temporizador de desconexión SLEEP.....	23
Cuidado y mantenimiento	24
Solución de problemas.....	25
Características técnicas.....	26

Primeros pasos

Accesorios

Compruebe que le han entregado con el equipo todos los elementos siguientes.

- Cable de alimentación (1)
- Antena de cuadro para AM (1)
- Mando a distancia (1)
- Pilas (2)
- Antena monofilar de FM (1)
- Cables de los altavoces (2)
- Soporte (1) (para la unidad central)
- Patas (2) (para el soporte)
- Tornillo (1) (para el soporte)
- Plantilla de papel (1)
- Adaptador de enchufe de CA (1) (VS-DT6/VS-DT8 [UW] solamente)

Si le faltara algún elemento, póngase inmediatamente en contacto con su distribuidor.

Ajuste del interruptor VOLTAGE SELECTOR

Para evitar que se pueda dañar el sistema, ajuste el voltaje antes de enchufar el sistema.

Ajuste al voltaje correcto correspondiente a su área con el interruptor VOLTAGE SELECTOR en la parte posterior de la unidad. Utilizando el destornillador, deslice el interruptor VOLTAGE SELECTOR para que corresponda al voltaje de su área.

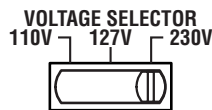

Cómo colocar las pilas en el mando a distancia

Haga coincidir la polaridad de las pilas (+ y -) con las marcas + y - situadas dentro del compartimento de las pilas.

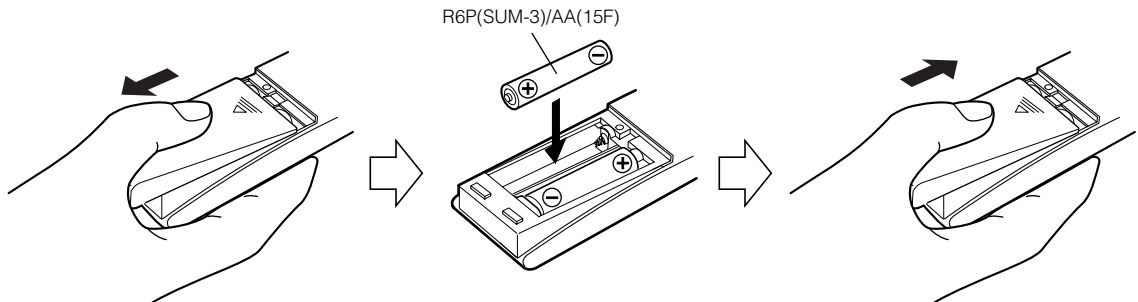

⚠ CUIDADO:

- Utilice las pilas correctamente.

- Para evitar que las pilas pierdan líquido o exploten:
 - Saque las pilas cuando no vaya a utilizar el mando a distancia durante mucho tiempo.
 - Cambie siempre las dos pilas al mismo tiempo por pilas nuevas.
 - No utilice una pila vieja con otra nueva.
 - No utilice al mismo tiempo dos pilas de distinto tipo.

⚠ CUIDADO:

- Realice todas las conexiones antes de enchufar el equipo a la red.

Nota

(Sólo si usted instala verticalmente la unidad central.)

- Para instalar **verticalmente** la unidad central deberán colocarse el soporte y las patas. (Consulte la página 8.) Para hacer conexiones, pase los cables por los agujeros del soporte como se muestra en el diagrama antes de colocar el soporte y las patas.

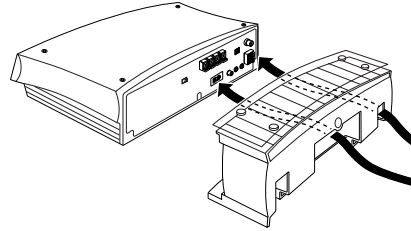

Conexión de la antena de FM

Panel posterior de la unidad central

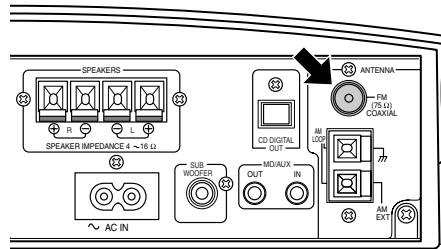

Uso de la antena monofilar (incluida)

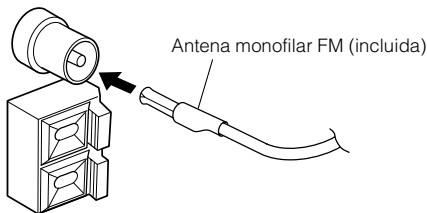

Si la recepción es mala, utilice la antena exterior.

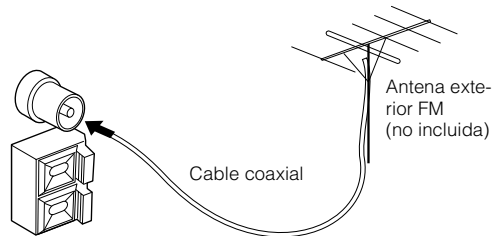

Uso del conector de tipo coaxial (no incluido)

Se recomienda conectar una antena de 75 Ω con conector de tipo coaxial (IEC o DIN45 325) al terminal COAXIAL de FM de 75 Ω.

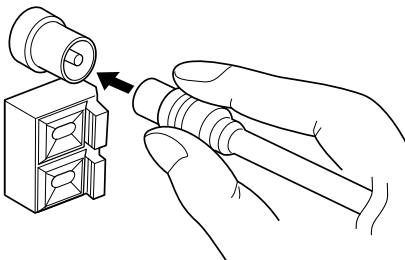

Nota

- Antes de conectar un cable coaxial de 75 Ω (cable redondo que sale hacia una antena exterior), desconecte la antena monofilar de FM.

Conexión de la antena de AM

Panel posterior de la unidad central

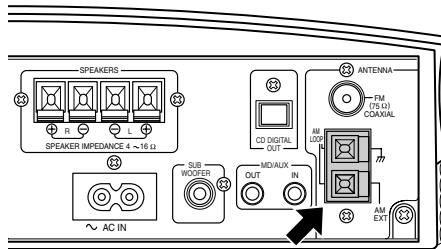

Antena de cuadro para AM (incluida)

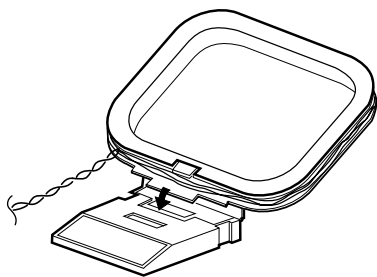

Fije la antena de cuadro para AM a la base encajando las pestañas del cuadro en las ranuras de la base.

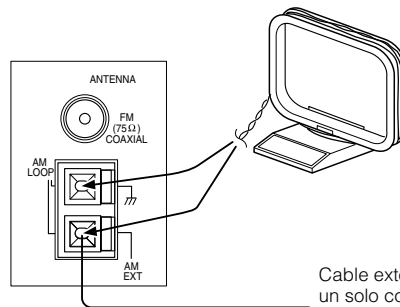

Cable exterior de un solo conductor cubierto de vinilo (no incluido)

Gire la antena de cuadro hasta obtener la mejor recepción.

- La antena de cuadro para AM se puede colocar en una pared.

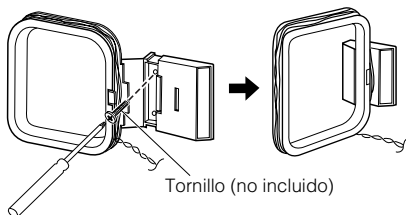

Tornillo (no incluido)

Notas

- Si el cable de la antena de cuadro para AM está totalmente cubierto con vinilo, retire el vinilo del extremo retorciéndolo como se muestra en la figura.
- Asegúrese de que los conductores de la antena no toquen ningún otro terminal, cables de conexión, ni el cable de alimentación. Esto podría ocasionar una mala recepción.
- Si la recepción no es buena, conecte un cable exterior de un solo conductor cubierto de vinilo al terminal AM EXT. (Deje conectada también la antena de cuadro para AM.)

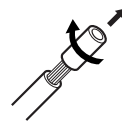

⚠ CUIDADO:

- Realice todas las conexiones antes de enchufar el equipo a la red.
- Manejo de los altavoces
Como este es un instrumento de precisión, manéjelo con cuidado para evitar que reciba golpes.

Conexión de los altavoces

Estos altavoces son para uso exclusivo con este sistema. Si los utiliza con otros dispositivos podrán dañarse.

1. Abra cada uno de los terminales e introduzca el cable del altavoz.
2. Conecte los cables de los altavoces empezando por los terminales de altavos situados en el equipo y luego conéctelos a los terminales que hay en los altavoces.
3. Cierre todos los terminales para que los cables queden bien fijados.

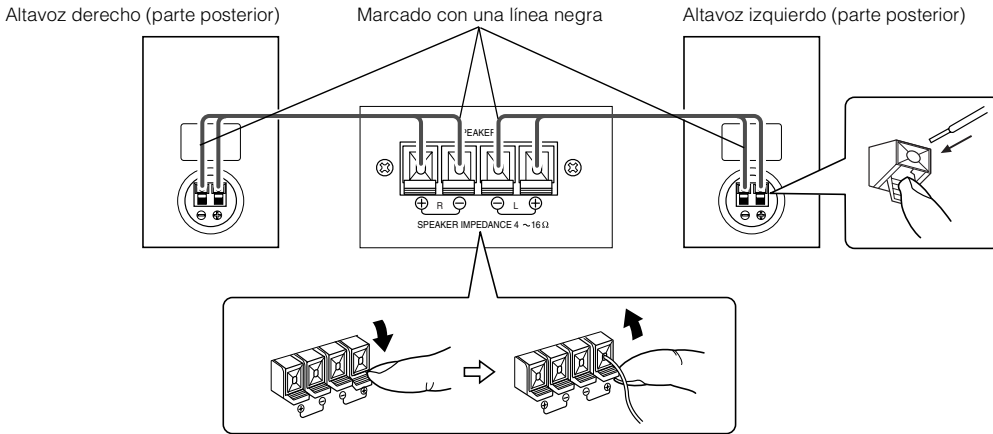

Notas

- Ambos altavoces son iguales, por lo que puede colocar uno a la derecha y otro a la izquierda indistintamente.
- No conecte otros altavoces a la unidad. La diferencia de las impedancias de carga causa problemas.
- No utilice los altavoces suministrados en paralelo con otros altavoces.

⚠ CUIDADO:

- Aunque los altavoces SP-VSDT8 tienen blindaje antimagnético interno, los televisores podrán mostrar colores irregulares si se colocan cerca de estos altavoces. Si sucediera esto, aparte los altavoces del televisor.

Extracción de la rejilla de los altavoces

La rejilla de los altavoces es extraíble.

Cuando extraiga la rejilla:

1. Tire de ella con los dedos por la parte superior.
2. Tire también del borde inferior hacia fuera.

Cuando vuelva a colocar la rejilla:

Coloque las rejillas de los altavoces como se muestra en el diagrama.

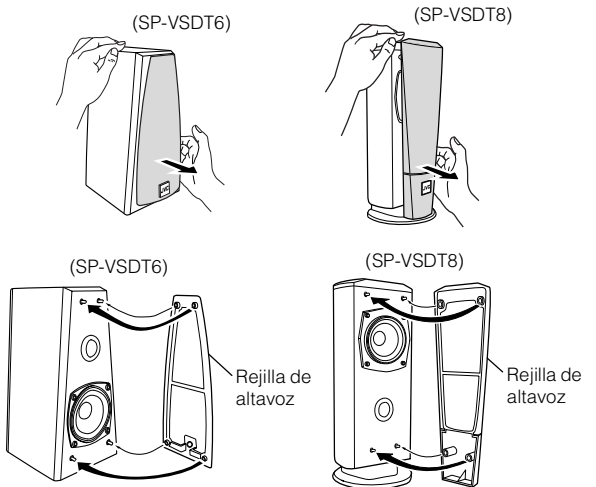

Conexión de un sistema subwoofer

Con un cable de señal (no incluido), conecte el terminal SUBWOOFER del equipo al terminal de entrada de un subwoofer externo.

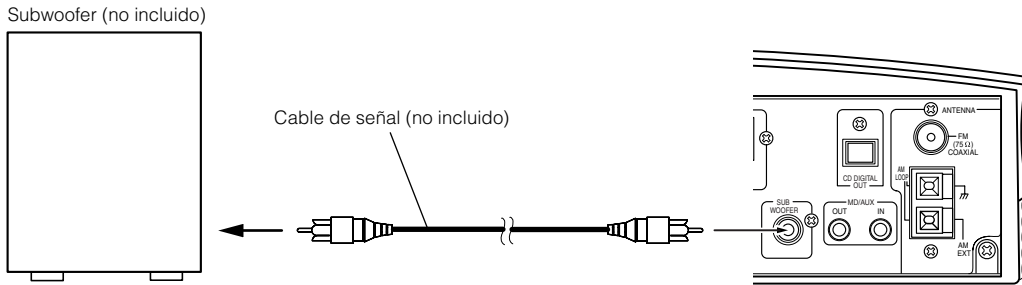

Conexión de equipos externos

Con cables de señal (no incluidos) conecte los terminales MD/AUX-OUT/IN del equipo a los terminales de entrada/salida de un aparato externo tipo reproductor de Minidiscs o reproductor de cintas.

De este modo, podrá escuchar la fuente externa a través del equipo, o grabar la señal del reproductor de CD o del sintonizador del equipo en el equipo externo.

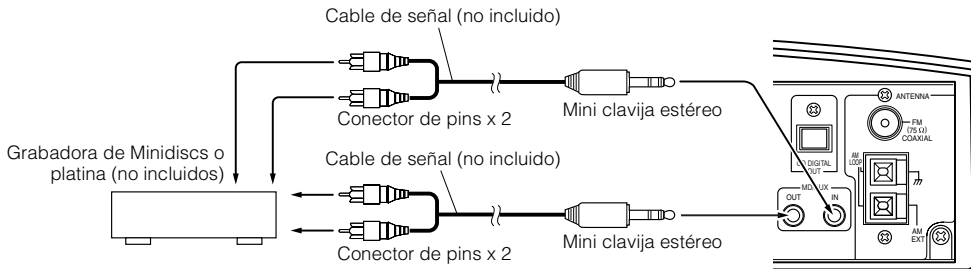

Cómo conectar un grabador de Minidiscs, etc. (salida digital)

Saque el tapón y conecte un cable óptico digital (no incluido) entre el terminal de salida CD DIGITAL OUT del equipo y el terminal de entrada del grabador de Minidiscs o de cualquier otro aparato adecuado.

Podrá grabar la señal digital de salida del lector de CD del equipo en el grabador de Minidiscs o el aparato que haya conectado.

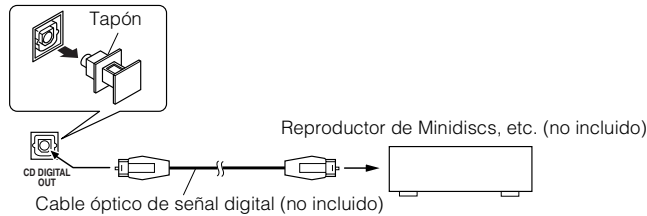

Cómo enchufar el cable de alimentación

Inserte el cable de alimentación suministrado en la toma de CA del panel posterior del equipo de manera que quede fijo.

⚠ CUIDADO:

- UTILICE SÓLO EL CABLE DE ALIMENTACIÓN SUMINISTRADO POR JVC PARA EVITAR QUE SE PRODUZCAN ANOMALÍAS O DAÑOS EN EL SISTEMA.
- ASEGÚRESE DE DESENCHUFAR EL CABLE DE ALIMENTACIÓN DE LA TOMA DE CORRIENTE CUANDO VAYA A SALIR O NO VAYA A UTILIZAR EL EQUIPO DURANTE CIERTO TIEMPO.

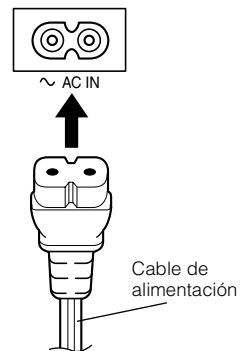

Instalación de la unidad en el soporte

Colocando el soporte suministrado, usted puede instalar la unidad **verticalmente**.

Coloque el soporte en la unidad y apriete el tornillo.

Coloque las patas en el soporte.

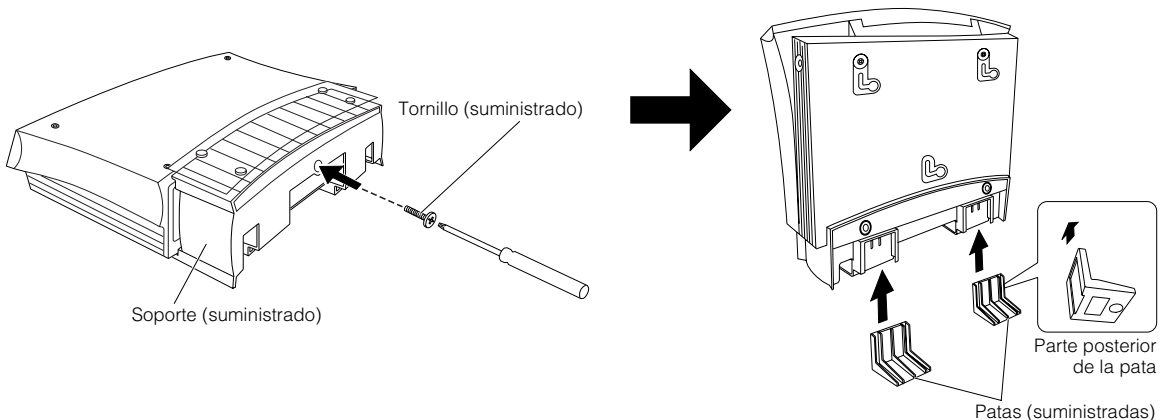

Nota

- Evite los lugares inestables cuando instale la unidad verticalmente. Elija un lugar nivelado.

Instalación del equipo en una pared

La unidad central central y los altavoces se pueden colocar en una pared.

⚠ CUIDADO:

Colocación en una pared

- La unidad central pesa aproximadamente 4,3 kg. Cuando se pulsen sus botones se le aplicará una fuerza adicional en sentido descendente. Por lo tanto, deberá tenerse mucho cuidado al colocar la unidad central en una pared para impedir que se produzcan accidentes al caer la unidad central de la pared.
- Antes de colocar la unidad central en una pared, compruebe el estado de la misma y todos los demás aspectos relacionados, y verifique si la resistencia de la pared será suficiente no sólo para sostener el peso de la propia unidad central, sino también para aguantar la fuerza adicional en sentido descendente que se aplicará durante su utilización. (No coloque la unidad central en una pared de madera contrachapada o placa de yeso porque podrá caer y causar graves daños.) Si no conoce la resistencia de la pared y los demás aspectos relacionados, consulte al personal de servicio cualificado (un constructor cualificado, por ejemplo).
- Los tornillos necesarios para la colocación no se suministran. Utilice tornillos que sean compatibles con la resistencia y el material de la columna o pared.
- Cuando coloque la unidad central, los tornillos deberán apretarse firmemente en todas las tres posiciones. La colocación de la unidad central en una pared haciendo solamente uno o dos agujeros para los tornillos no será suficiente para colocarla firmemente, y constituye un peligro porque la unidad central podrá caerse.

Lugar de colocación en una pared

- Al seleccionar un lugar para colocar la unidad central en una pared deberá tenerse mucho cuidado. Si la unidad central se coloca en un lugar que interfiere con las actividades diarias o en un lugar contra el que los usuarios puedan golpear con sus cuerpos o cabezas, las personas podrán lastimarse y la unidad central estropearse.
- Evite la instalación encima de una cama, sofá, depósito de agua, fregadero, etc., o en un pasillo.

Ejemplo de colocación (unidad central)

El procedimiento de abajo sólo tiene la finalidad de mostrar cómo se puede colocar la unidad central en una pared, y no constituye ninguna garantía de seguridad mientras se utiliza la unidad central en una pared. Tenga en cuenta factores tales como el material y la resistencia de la pared, el estado del material de refuerzo y los posibles cambios que se produzcan con el paso del tiempo.

- Los cables deberán conectarse a la unidad central antes de colocarla en una pared. (Consulte la página 4.)
1. Elija el lugar donde va a colocar la unidad central.
 2. Coloque en la pared tres tornillos (no incluido). (Consulte el diagrama de abajo para conocer detalles del tamaño.)
 - La plantilla de papel suministrada le ayudará para determinar las posiciones de los tornillos.

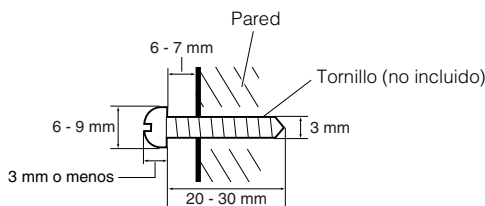

3. Enganche la unidad central en los tornillos colocados en la pared.
4. Deslice la unidad central hacia el lado y asegúrela.
 - Ajuste los tornillos si la unidad central no queda colocada firmemente.

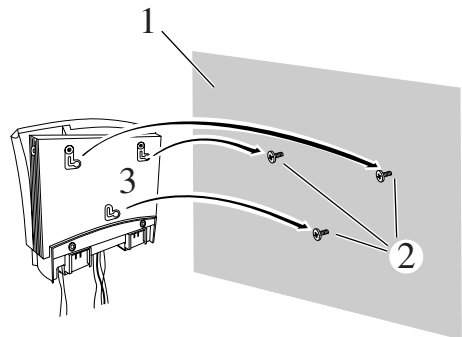

Deslice hacia la izquierda, y luego hacia abajo.

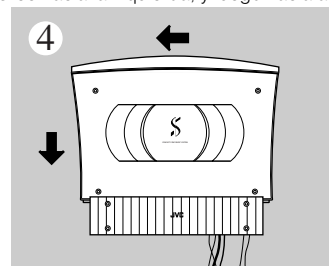

Ejemplo de colocación (Altavoces) (SP-VSDT6 solamente)

Los altavoces pueden colocarse en una pared.
Coloque un tornillo (no suministrado) en la pared, y luego enganche el altavoz en el tornillo.

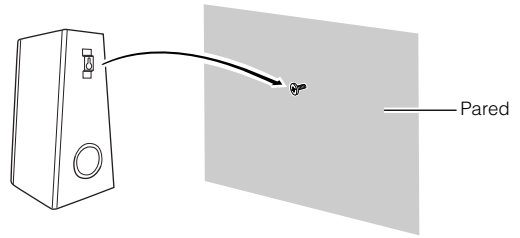

Notas

- No ponga nada encima de la unidad central. Si lo hace, ésta se podrá caer y causar fallos en el funcionamiento y/o lesiones.
- No se suba a la unidad central ni se cuelgue de ella. Si lo hace, podrá averiar la unidad central y/o causar lesiones. Deberá tener mucho cuidado con esto cuando haya niños pequeños en casa.
- Evite meter los cables entre la unidad central y la pared. Esto altera el equilibrio de la unidad central y puede ser la causa de que ésta se caiga.
- Asegúrese de que los cables no interfieran con las actividades diarias y de que los usuarios no tropiecen con ellos. No tire de los cables conectados con una fuerza excesiva.
- Compruebe con frecuencia que no haya ningún tornillo flojo.
- En el caso de que la unidad central se haya caído, desconecte la alimentación, desconecte su clavija de alimentación de la toma de corriente y póngase en contacto con su concesionario para que haga la inspección y las reparaciones necesarias. Continuar utilizando la unidad central puede causar un incendio o descargas eléctricas.
- No ponga objetos valiosos (objetos frágiles) debajo del lugar donde va a colocar la unidad central. Si la unidad central cayera podrían romperse.
- El fabricante no acepta ninguna responsabilidad en absoluto por cualquier accidente o daño debido a una instalación o a un montaje inadecuado, a una resistencia insuficiente del lugar de colocación, a los malos tratos o abusos, o a los desastres naturales.

¡A continuación, enchufe el cable de alimentación a la red y prepárese para disfrutar de todas las posibilidades que le ofrece el equipo!

Antes de utilizar el sistema, verifique que el visualizador muestra la hora. Si ocurriera algún fallo de funcionamiento, vuelva a conectar el cable de alimentación.

Cambio de ajustes del visualizador y de los botones de control

Puede cambiar la dirección de los caracteres y símbolos en el visualizador y la asignación de las funciones a cada botón de control de la unidad. Cambie los ajustes dependiendo de si la unidad va a ser colocada vertical u horizontalmente. El ajuste de fábrica es "V".

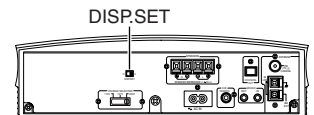

Cuando la unidad se coloca verticalmente

Ponga el conmutador DISP.SET en "V".

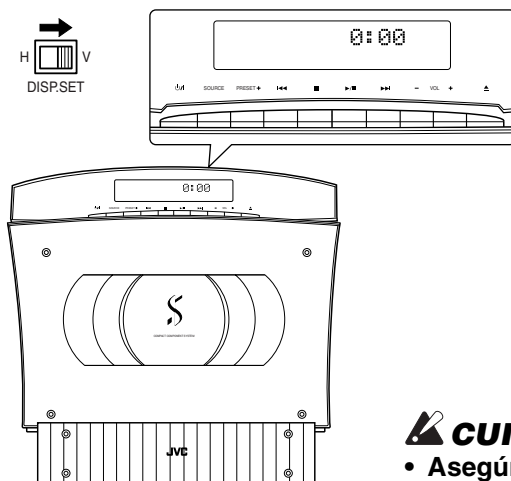

Cuando la unidad se coloca horizontalmente

Ponga el conmutador DISP.SET en "H".

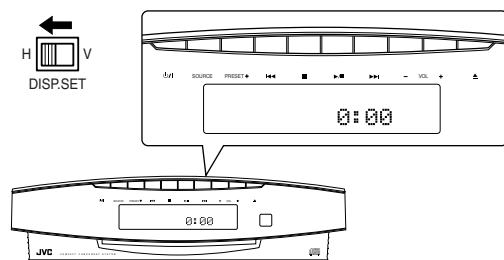

⚠ CUIDADO:

- Asegúrese de apagar el sistema cuando cambie los ajustes.

Cómo utilizar el mando a distancia

Con el mando a distancia podrá controlar fácilmente numerosas funciones desde una distancia de hasta 7 m.

El sensor remoto al que debe apuntar el mando a distancia cambia dependiendo de la colocación vertical u horizontal de la unidad.

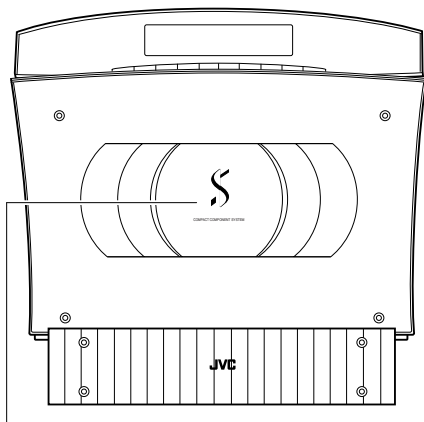

Sensor remoto (cuando la unidad está colocada verticalmente)

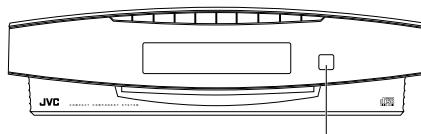

Sensor remoto (cuando la unidad está colocada horizontalmente)

- La distancia de operación máxima se reduce cuando se abre el panel.



- Asegúrese de que el conmutador "DISP.SET" de la parte trasera de la unidad esté ajustado correctamente.

COMPU PLAY

La función COMPU PLAY de JVC le permite controlar las funciones más frecuentes utilizadas en el equipo con un simple botón.

Podrá reproducir un CD, encender la radio o escuchar una fuente externa con sólo pulsar el botón de reproducción para esa función. Al pulsarlo, se enciende el equipo y se pone en marcha la función seleccionada. El equipo se enciende aunque no esté listo (por ejemplo, no hay CD insertado), para que pueda prepararlo (insertando un CD).

En cada sección se explica cómo activar pulsando un solo botón la función correspondiente a esa sección.

Los botones COMPU PLAY son:

En el mando a distancia

- Botón ►/||
- Botón FM/AM
- Botón MD/AUX

En la unidad

- Botón ►/||
- Botón SOURCE

- Los indicadores de los botones no se ven en el modo de espera. Verifique la posición de los botones mientras el sistema está encendido.

Funciones básicas

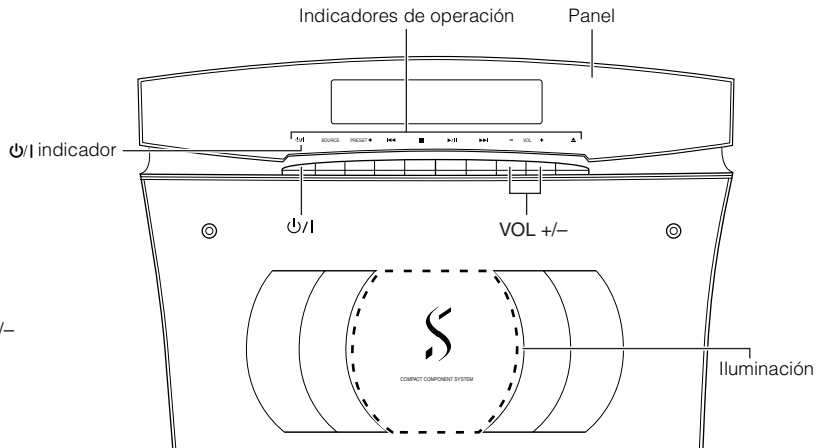
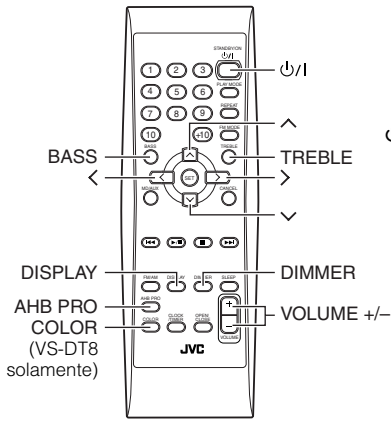

Cómo encender y apagar el equipo

Cómo encender el equipo

Pulse el botón 0/I.

En la pantalla aparece durante unos instantes el mensaje "HELLO". Los indicadores de operación se encienden en el panel. (El panel se abre automáticamente si la unidad se coloca verticalmente y el conmutador DISP.SET de la parte trasera de la unidad está en "V".)

El equipo se enciende en el modo en el que estaba cuando se apagó por última vez.

■ Por ejemplo, si lo último que hizo fue escuchar un CD, ahora estará listo para seguir escuchando un CD. Si lo desea, puede cambiar a otra fuente de audio.

■ Si la última vez que utilizó el equipo estaba escuchando la radio, cuando lo encienda se volverá a poner en marcha la radio y sonará la misma emisora que tenía sintonizada al apagarlo.

Cómo apagar el equipo

Pulse de nuevo el botón 0/I.

El panel se cierra si ha sido abierto. La pantalla muestra el mensaje "GOOD BYE" y luego se apaga, dejando encendido tan sólo el indicador de la hora. El indicador 0/I (rojo) permanece encendido y el resto de los indicadores de operación se apaga.

■ Aunque el equipo esté apagado (en modo de espera), siempre se consume algo de electricidad.

■ Para apagar completamente el equipo, desenchufe el cable de alimentación de la toma de corriente. Cuando desenchufe el cable de alimentación, el reloj se reinicializará a las 0:00 horas al cabo de unos 20 minutos.

Modo de ahorro de energía

En el modo de espera puede reducir el consumo de energía.

Pulse el botón DISPLAY del control remoto cuando el sistema esté apagado.

- La visualización del reloj se apaga.

Indicador de CD introducido

El indicador de CD introducido se enciende en el visualizador cuando se carga un disco en la unidad.



- El indicador de CD introducido se enciende mientras se utiliza el sintonizador o un equipo externo, y no se enciende durante las operaciones del CD.

Cómo ajustar el brillo de la pantalla (DIMMER)

(Con mando a distancia)

Esta función permite modificar la intensidad del sistema de retroiluminación de la pantalla y la iluminación de la cubierta.

Cuando el equipo está encendido

Cada vez que usted pulsa el botón DIMMER del mando a distancia, el brillo de la retroiluminación y la iluminación de la cubierta cambian de la forma siguiente:



Visualización	Retroiluminación	Iluminación
DIMMER OFF	Brillante	Brillante
DIMMER 1	Ligeramente oscuro	Ligeramente oscuro
DIMMER 2	Oscuro	Apagada



- Cuando el sistema se apague y luego se encienda de nuevo, el ajuste del brillo se repondrá al ajuste anterior ya que éste se encuentra almacenado en la memoria.

Cambio del color (COLOR) (VS-DT8 solamente)

(Con mando a distancia)

Puede cambiar el color de la iluminación en la unidad.

1 Pulse el botón $\odot/|$ para encender el sistema.

2 Pulse el botón COLOR del mando a distancia.

Se visualiza "RANDOM COLOR".

3 Pulse el botón \wedge o \vee para seleccionar el ajuste de su elección.

El color cambia de la forma siguiente:

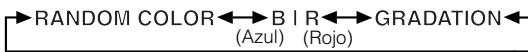

RANDOM COLOR: El color cambia aleatoriamente.

B | R: El color entre el azul y el rojo se puede seleccionar en 16 pasos utilizando el botón $>$ o $<$.

GRADATION: El color cambia gradualmente entre el azul y el rojo.

Cómo ajustar el volumen

Para subir el volumen, pulse el botón VOLUME + del mando a distancia (o el botón VOL + de la unidad).

Para bajar el volumen, pulse el botón VOLUME - del mando a distancia (o el botón VOL - de la unidad).



Puede ajustar el nivel del volumen entre 0 y 50.

⚠ CUIDADO:

- **NO apague el sistema con el volumen puesto a un nivel excesivo, porque de lo contrario cuando vuelva a encenderlo o comience a reproducir cualquier fuente otra vez, el repentino estallido de sonido podrá dañar su oído y/o los auriculares.**

RECUERDE que no podrá ajustar el nivel de volumen mientras el sistema esté en el modo de espera.

Para una audición privada

Conecte unos auriculares a la toma PHONES. Dejará de oírse sonido por los altavoces.

Asegúrese de bajar el volumen antes de conectar o de ponerse los auriculares.

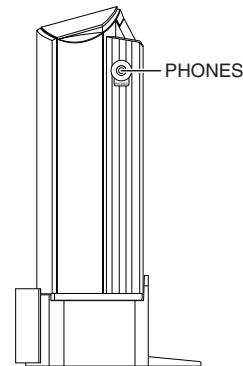

Potenciación de los sonidos graves (AHB PRO)

(Con mando a distancia)

Esta función permite potenciar los sonidos graves para mantener un buen nivel de graves incluso a bajo volumen.

Para potenciar los graves, pulse el botón AHB (Active Hyper Bass) PRO.

En la pantalla se encenderá el indicador "AHB PRO".

Para cancelar la potenciación de graves, pulse de nuevo el botón.

El indicador "AHB PRO" de la pantalla se apaga.

Control de tonos graves y agudos (BASS/TREBLE)

(Con mando a distancia)

Puede controlar el tono cambiando los niveles de graves y agudos.

Control de graves (BASS)

El nivel de graves (nivel de bajas frecuencias) se puede ajustar entre -5 y +5. (0: sin efectos)

1 Pulse el botón BASS del mando a distancia.

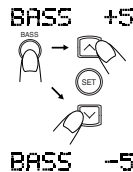

2 Pulse los botones \wedge o \vee del mando a distancia para ajustar el nivel de graves.

Control de agudos (TREBLE)

El nivel de agudos (nivel de altas frecuencias) se puede ajustar entre -5 y +5. (0: sin efectos)

1 Pulse el botón TREBLE del mando a distancia.



2 Pulse los botones \wedge o \vee del mando a distancia para ajustar el nivel de agudos.

Nota

- Pulse el botón \wedge o \vee antes de que pasen 5 segundos para ajustar el nivel después de pulsar el botón BASS o el botón TREBLE.

Cómo ver la hora (DISPLAY)

(Con mando a distancia)

Este botón permite ver la hora en pantalla.

Para ver el reloj, pulse el botón DISPLAY (Ver) del mando a distancia.

Para volver al modo anterior, pulse de nuevo el mismo botón.

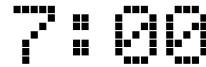

Nota

- Para que el reloj pueda funcionar deberá fijar la hora antes. (Consulte la sección "Ajuste del reloj" de la página 21.)

Funcionamiento del sintonizador

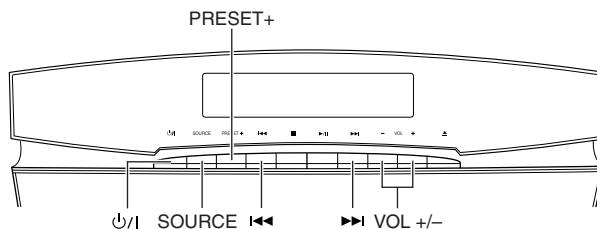
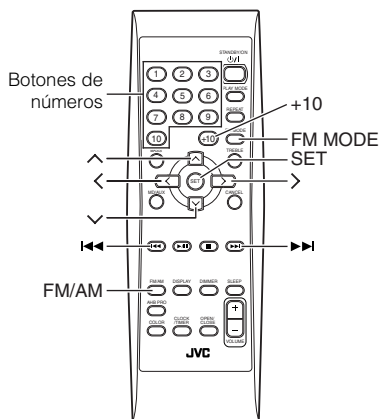

Indicador de banda, frecuencia y canal presintonizado

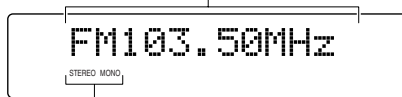

Indicadores de modo FM

* Mientras el equipo está encendido, la pantalla también muestra otros datos. Para mayor claridad, mostramos tan sólo los indicadores descritos en esta sección.

Con este sintonizador podrá escuchar emisoras de FM y AM. Las emisoras se pueden sintonizar manualmente, automáticamente o desde las presintonías almacenadas en la memoria.

■ Antes de escuchar la radio:

- Asegúrese de que las antenas de FM y AM están conectadas correctamente. (Vea las páginas 4 y 5.)

Ajuste del espaciamento del intervalo de sintonía de AM

El intervalo del sintonizador de AM está ajustado en fábrica con una separación de 10 kHz. Usted podrá cambiar la separación a 9 kHz.

■ Antes de proseguir:

1. Sintonice las emisoras de AM para comprobar el intervalo del sintonizador de AM (espaciamento de 10 kHz o 9 kHz).
2. Compruebe las posiciones de los botones VOL +/- y PŮ/I en la unidad.
3. Apague el sistema.

Para seleccionar el intervalo de 9 kHz, mantenga pulsado el botón VOL - de la unidad y presione el botón PŮ/I de la unidad. La unidad se enciende y en el visualizador aparecerá "AM 531kHz".

Para seleccionar el intervalo de 10 kHz, mantenga pulsado el botón VOL + de la unidad y presione el botón PŮ/I de la unidad. La unidad se enciende y en el visualizador aparecerá "AM 530kHz" (al mismo tiempo, se seleccionará la separación de 100 kHz para la emisión de FM).

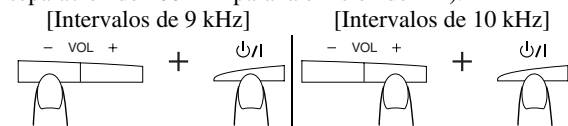

Nota

- Cuando cambie el ajuste, las emisoras presintonizadas se borrarán. Deberá presintonizar las emisoras otra vez. (Consulte la página 16.)

Encendido de la radio con un solo botón

Con sólo pulsar el botón FM/AM del mando a distancia, se encenderá el equipo y se oír la emisora que tenía sintonizada cuando lo apagó.

- Puede cambiar de cualquier otra fuente de sonido a la radio pulsando el botón FM/AM del mando a distancia (o el botón SOURCE de la unidad).

Cómo sintonizar una emisora

1 Pulse el botón FM/AM.

En la pantalla aparecerán la banda y la frecuencia sintonizadas en último lugar.

(Si la última emisora se sintonizó seleccionando una presintonía, el número de presintonía aparecerá primero.) Cada vez que pulse el botón, la banda cambiará alternativamente entre FM y AM.



● **Utilizando el botón SOURCE de la unidad**

Cada vez que pulse el botón, la fuente de sonido cambiará.

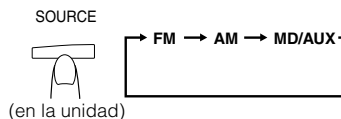

2 Sintonice las emisoras con uno de los métodos siguientes.

● **Sintonización manual**

Pulse el botón ◀◀ o ▶▶ (∧ o ∨) repetidamente para pasar de una frecuencia a otra hasta encontrar la emisora deseada.

● Sintonización automática

Si mantiene pulsado el botón ◀◀ o ▶▶ (∧ o ∨) durante al menos un segundo, el sintonizador retrocederá o avanzará automáticamente en la secuencia de frecuencias hasta encontrar una emisora.

O

● Sintonización con el mando a distancia de emisoras programadas (Sólo cuando se hayan memorizado emisoras)

Seleccione el número de presintonía deseado utilizando los botones de números del mando a distancia. (Para un número de presintonía superior al 10, pulse el botón +10 y luego el botón de número correspondiente.) Al cabo de 1 segundo la pantalla mostrará la banda y la frecuencia de la presintonía.

Ejemplo:

Pulse el botón +10 y luego pulse continuamente el botón 2. Aparece el número de presintonía 12 "P12".

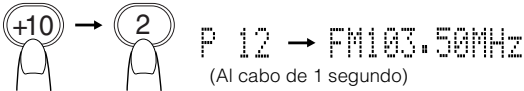

● Sintonización con la unidad de emisoras programadas

Pulse el botón PRESET+ para seleccionar el número de presintonía deseado. La banda y la frecuencia aparecen en pantalla.

Nota

- En AM, podrá mejorar la recepción de las emisoras girando la antena de cuadro especial para esta banda. Gírela hasta que capte bien la señal.

Presintonía de emisoras

(Con mando a distancia)

Podrá memorizar hasta 30 emisoras de FM y 15 emisoras de AM.

Nota

- Puede que se haya memorizado alguna presintonía en fábrica para realizar pruebas. Si encuentra alguna, no se trata de ninguna anomalía. Para memorizar emisoras, siga cualquiera de los métodos siguientes.

Presintonización manual

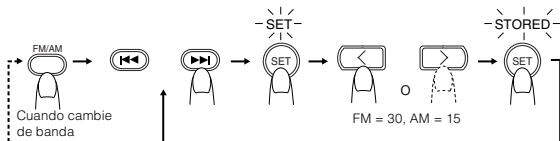

1 Seleccione una banda pulsando el botón FM/AM.

2 Pulse el botón ◀◀ o ▶▶ (∧ o ∨) para sintonizar una emisora.

3 Pulse el botón SET.

En la pantalla el indicador "SET" parpadeará durante 5 segundos.

Vaya al paso siguiente antes de que transcurran esos 5 segundos.

Transcurridos otros 5 segundos la pantalla volverá a ser la misma del paso 2; cuando esto suceda, pulse de nuevo el botón SET.

4 Seleccione el número de presintonía antes de 5 segundos con el botón > o <.

Botón > o < : Aumentan o disminuyen el número de presintonía en 1 respectivamente. Si mantiene pulsado alguno de ellos, el número de presintonía aumentará o disminuirá rápidamente.

5 Pulse el botón SET antes de que transcurran 5 segundos.

En la pantalla aparece durante 2 segundos el mensaje "STORED", tras lo cual vuelve a aparecer indicada la frecuencia de la emisora sintonizada.

6 Repita los pasos 1 a 5 para cada emisora que desee memorizar en un número de presintonía.

Para cambiar las emisoras preprogramadas, repita los pasos anteriores.

⚠ CUIDADO:

- Si desenchufa el equipo o falla la alimentación, las presintonías se conservarán en la memoria durante unas 24 horas. Si se llegasen a borrar, deberá presintonizarlas de nuevo.

Cómo cambiar el modo de recepción FM

(Con mando a distancia)

Cuando sintonice una emisora de FM estéreo, el indicador "STEREO" se encenderá y podrá oír la emisora en estéreo. Si una emisora de FM estéreo se recibe mal o con ruidos puede seleccionar el modo monoaural. La recepción mejora, aunque se pierde el efecto estéreo.

Pulse el botón FM MODE del mando a distancia para que se encienda el indicador "MONO" en la pantalla.

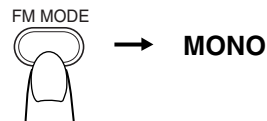

Para restablecer el efecto estéreo, vuelva a pulsar el botón FM MODE del mando a distancia para que desaparezca el indicador "MONO" de la pantalla.

Cómo utilizar el reproductor de CD

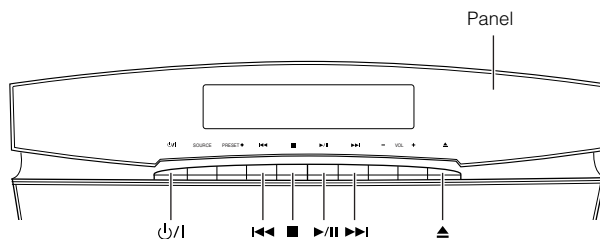
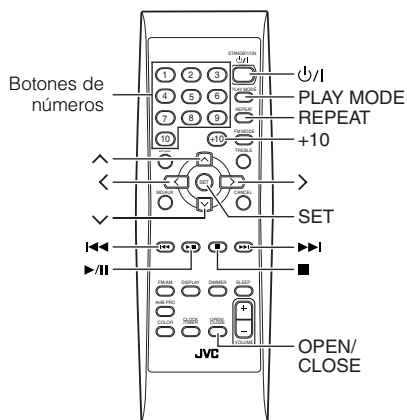

Número de pista, tiempo de reproducción, número de presintonía

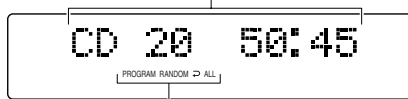

Indicadores del modo de reproducción

* Mientras el equipo está encendido, la pantalla también muestra otros datos. Para mayor claridad, mostramos tan sólo los indicadores descritos en esta sección.

Puede elegir modo de Reproducción Normal, Aleatoria, Programada o Repetida. La Reproducción Repetida repite todas las pistas o sólo una de las pistas del CD.

A continuación se explican las funciones básicas que debe conocer para reproducir un CD y encontrar las diferentes pistas que contiene.

Esta unidad ha sido diseñada para reproducir los CDs siguientes.

- CD
- CD-R
- CD-RW

Cuando reproduzca un CD-R o CD-RW

Usted podrá reproducir **discos CD-R o CD-RW finalizados** grabados en formato CD de música.

■ Podrá reproducir un CD-R o CD-RW igual que un CD.

■ Algunos CD-R o CD-RW podrán no poderse reproducir en esta unidad debido a las características del disco, o porque estén dañados o tengan manchas, o si la lente está sucia.

■ El factor de reflexión de un CD-RW es más bajo que el de otro CD, pudiendo ocurrir que el CD-RW tarde más tiempo en leerse.

La forma más rápida de reproducir un CD es con la función de un solo boton.

- Pulse el botón ►/|| del mando a distancia.
- El equipo se enciende automáticamente. Si ya hay un CD insertado, el equipo empezará a reproducirlo desde la primera pista.
- Si no se ha introducido un CD, en la pantalla aparecerá el mensaje "CD NO DISC" y el reproductor de CD permanecerá parado.

Para insertar un CD

1 Pulse el botón O/I .

(Cuando la unidad esté colocada verticalmente)
El panel se abre automáticamente.

(Cuando la unidad esté colocada horizontalmente)

Para abrir el panel, pulse el botón \blacktriangle de la unidad o el botón OPEN/CLOSE del control remoto.

2 Inserte un CD en la ranura de carga, con la cara impresa hacia adelante o hacia arriba como se muestra a continuación.

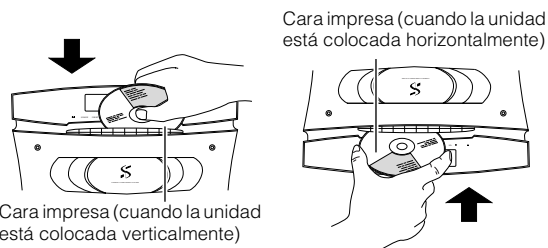

■ En esta unidad no se pueden reproducir CDs de 8 cm (3"). (No intente insertar un CD de 8 cm (3") utilizando un adaptador. De lo contrario se estropeará la unidad.)

■ Si el CD no se puede leer correctamente (porque está rayado o ha sido cargado al revés, por ejemplo), en el visualizador aparece "CANNOT PLAY".

■ Puede introducir un disco compacto mientras se reproduce otra fuente de audio.

⚠ CUIDADO:

- NO intente abrir ni cerrar el panel con las manos porque se estropeará. Pulse el botón OPEN/CLOSE del control remoto para abrir o cerrar el panel.
- NO intente insertar otro CD cuando ya se haya cargado un CD en la unidad. De lo contrario se dañarán los CDs y la unidad.
- NO golpee el panel cuando se encuentre abierto.
- NO limpie el panel cuando se encuentre abierto.

Cómo sacar un CD

Pulse el botón ▲ de la unidad para expulsar un CD. El CD será expulsado automáticamente, y usted podrá retirarlo.

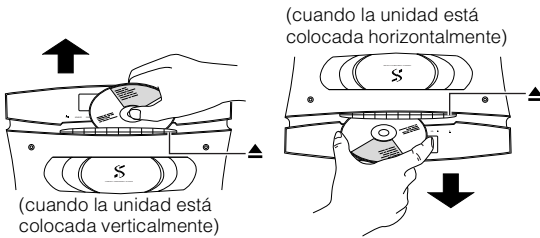

Instrucciones básicas para reproducir un CD (Reproducción Normal)

Para reproducir un CD

- 1** Inserte un CD.
- 2** Pulse la tecla ►/II.

Si inicia la reproducción de la primera pista.

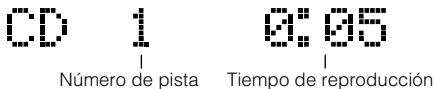

- El reproductor de CD se para automáticamente cuando acaba la última pista del CD.

Para detener la reproducción del CD, pulse el botón ■. En la pantalla aparece la siguiente información sobre el CD.



- Para interrumpir la reproducción y para sacar el CD**, abra la bandeja pulsando el botón ▲ de la unidad.
- Para hacer una pausa**, pulse el botón ►/II. El tiempo de reproducción parpadea en la pantalla.
- Para cancelar la pausa**, pulse de nuevo el mismo botón. Se reanuda la reproducción desde el punto en el que se activó la pausa.

Para seleccionar una pista o pasaje dentro de una pista

En el modo de parada o durante la reproducción, pulse el botón de número del mando a distancia para seleccionar la pista que quiera.

- La pista seleccionada empieza a reproducirse.
- Para un número de pista superior al 10, pulse el botón +10 y luego el botón de número correspondiente.

O

Durante la reproducción, pulse el botón ◀◀ o ▶▶ para seleccionar la pista deseada.

- Empieza a oírse la pista seleccionada.
- Pulse el botón ▶▶ para saltar a la pista siguiente y reproducirla desde el principio.
- Pulse el botón ◀◀ para volver al inicio de la pista que se esté reproduciendo. Si lo pulsa dos veces rápidamente, retrocederá hasta el inicio de la pista anterior.

Reproducción con búsqueda

Mantenga pulsado los botones ◀◀ o ▶▶ durante la reproducción para que el lector avance o retroceda rápidamente hasta que encuentre el pasaje deseado en la pista del CD que esté escuchando.

Nota

- Los botones < o > y ^ o v del control remoto funcionan de la misma forma que el botón ◀◀ o ▶▶.

Programación del orden de reproducción de las pistas

(Con mando a distancia)

Puede programar el orden de reproducción de las pistas.

- Puede programar hasta 32 pistas en cualquier orden, incluso repetidas.
- Sólo podrá preparar un programa con el CD parado.

- 1** Inserte un CD.
- 2** Pulse el botón ►/II.
- 3** Pulse el botón ■ del CD para pararlo.
- 4** Pulse el botón PLAY MODE del mando a distancia hasta que se encienda el indicador "PROGRAM".



(Continúa en la página siguiente.)

5 Pulse el botón de número para seleccionar la pista que va a programar.

Cada vez que pulsa el botón de número, la pista seleccionada se añade al programa.

- Para un número de pista superior al 10, pulse el botón +10 y luego el botón de número correspondiente.

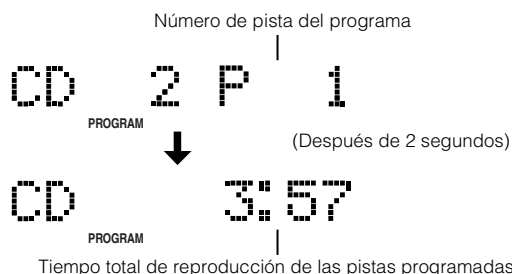

6 Repita el paso 5 para seleccionar las demás pistas que quiera programar.

Puede ver el total de tiempo de reproducción de las pistas programadas en la pantalla.

7 Pulse el botón ►/II.

El equipo reproduce las pistas en el mismo orden en que se programaron.

- Durante la Reproducción Programada puede saltar a cualquiera de las pistas del programa pulsando los botones ◀◀ o ▶▶.

- Para parar la reproducción, pulse el botón ■ una vez.

Para confirmar las pistas programadas cuando el reproductor de CD está detenido, pulse los botones ◀◀ o ▶▶; las pistas que componen el programa se visualizan en el orden en que fueron programadas.

Para salir del modo de programación, pulse el botón PLAY MODE con el reproductor de CD detenido para apagar el indicador "PROGRAM".



- Si el tiempo de reproducción total de las pistas programadas excede 99 minutos 59 segundos, aparecerá "--:--" en el visualizador.

Para modificar el programa

Realice las modificaciones del programa con el reproductor de CD detenido.

Cada vez que pulse el botón CANCEL se borrará la última de las pistas que componen el programa. Para añadir más pistas al final del programa repita el paso anterior 5.

- Para borrar todas las pistas del programa, pulse el botón CANCEL durante más de 2 segundos.

Reproducción Aleatoria

(Con mando a distancia)

Las pistas se reproducirán en una secuencia aleatoria.

- Para entrar en el modo de reproducción aleatoria, detenga primero la reproducción.

1 Pulse el botón PLAY MODE del mando a distancia hasta que se encienda el indicador "RANDOM".

2 Pulse el botón ►/II.

Las pistas se reproducen en orden aleatorio.

Para saltarse una pista durante la reproducción, pulse el botón ►▶; el reproductor saltará a la siguiente pista de la secuencia aleatoria. Pulse el botón ◀◀ para volver al inicio de la pista que se esté reproduciendo.

Para salir del modo de reproducción aleatoria, mientras el reproductor de CD está parado, pulse el botón PLAY MODE para apagar el indicador "RANDOM" y realice la reproducción normal.

Repetición de pistas

(Con mando a distancia)

Esta función le permite reproducir tantas veces como quiera la misma pista o todas las pistas.

Pulse el botón REPEAT del mando a distancia.

El indicador Repeat cambiará, cada vez que pulse el botón, en el orden siguiente:

◁ → ▷ ALL → pantalla en blanco → (vuelta al principio)

- ▷ : Repite una pista.
- ▷ ALL : En modo de Reproducción Normal, repite todas las pistas.
En modo de Reproducción Programada, repite todas las pistas del programa.
En modo de Reproducción Aleatoria, repite todas las pistas en orden aleatorio.

Para salir del modo de Reproducción Repetida, pulse el botón REPEAT para que el indicador correspondiente desaparezca de la pantalla.

- El modo de Reproducción Repetida permanece activo aunque cambie el modo de reproducción.

Bloqueo para los niños

Mediante el bloqueo puede impedir que salga expulsado el CD.

- Antes de proseguir, compruebe la posición del botón ►▶ en la unidad, y luego **apague el sistema.**

Para bloquear la expulsión del CD

Mantenga pulsado el botón ►▶ y pulse el botón ⏻ en la unidad.

"LOCKED" aparece en la pantalla.

Para cancelar el bloqueo

Siga el mismo procedimiento que cuando hizo el bloqueo. "UNLOCKED" aparece en la pantalla.

Cómo utilizar equipos externos

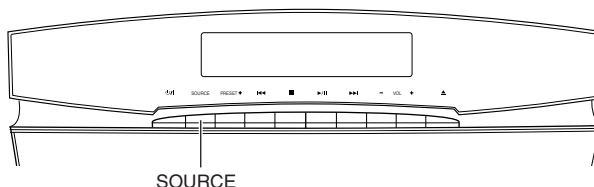
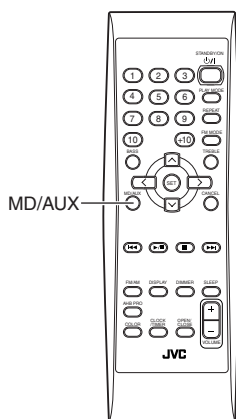

Cómo escuchar equipos externos

Si lo desea, puede escuchar equipos externos como, por ejemplo, una grabadora de Minidiscs o una platina, entre otros.

- Asegúrese primero de que el equipo externo está correctamente conectado al sistema. (Vea la página 7.)

1 Pulse el botón MD/AUX.

El indicador “MD/AUX” aparece en la pantalla.

MD/AUX

- En la unidad, pulse el botón SOURCE hasta que aparezca “MD/AUX” en la pantalla.

2 Inicie la reproducción en el equipo externo.



- Para saber cómo funciona el equipo externo, consulte el manual de instrucciones pertinente.

Cómo grabar la señal del sistema en el equipo externo

Si lo desea, puede grabar la señal del sistema en un equipo externo que esté conectado a los terminales MD/AUX-IN/OUT o CD DIGITAL OUT (por ejemplo, una platina, una grabadora de Minidiscs, etc.).

- Asegúrese primero de que el equipo externo está correctamente conectado al sistema. (Vea la página 7.)

1 Reproduzca un disco compacto o sintonice una emisora.

- El nivel de volumen de la grabación no depende del volumen seleccionado en el equipo en el momento de realizar la grabación. Tampoco se ve afectado por los efectos sonoros.



- Para saber cómo funciona el equipo externo, consulte el manual de instrucciones pertinente.
- Mientras se utiliza el sintonizador no salen señales por el terminal CD DIGITAL OUT.

Cómo utilizar los temporizadores

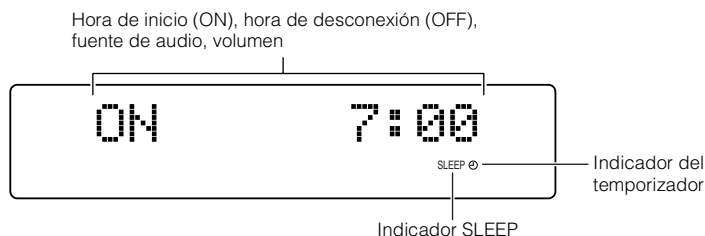
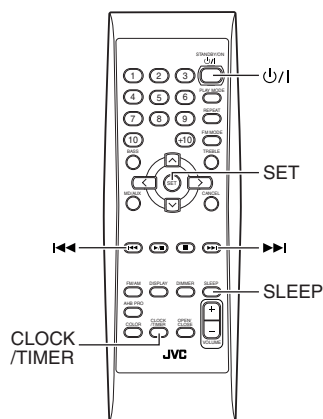

* Mientras el equipo está encendido, la pantalla también muestra otros datos. Para mayor claridad, mostramos tan sólo los indicadores descritos en esta sección.

Los temporizadores le permiten controlar la reproducción automáticamente.

Ajuste del reloj

(Con mando a distancia)

- Cuando enchufe el cable de alimentación a la red, el indicador "0:00" parpadeará en la pantalla.



- Para que funcionen los temporizadores, el reloj debe estar en hora.

1 Pulse el botón **ON/OFF** principal de encendido.

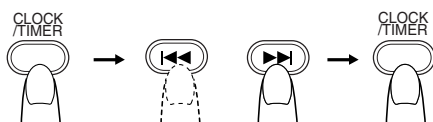

2 Pulse el botón **CLOCK/TIMER** del mando a distancia.

La hora parpadea rápidamente en la pantalla.

3 Pulse el botón **▶▶** o **◀◀** del mando a distancia para ajustar los dígitos de la hora.

Si pulsa el botón **▶▶** la hora avanzará; si pulsa **◀◀**, la hora disminuirá. Si mantiene pulsado el botón, la hora aumentará rápidamente.

4 Pulse el botón **SET**.

La hora parpadea rápidamente en la pantalla.

5 Pulse el botón **▶▶** o **◀◀** para ajustar los dígitos de los minutos.

6 Pulse el botón **SET**.

La hora queda seleccionada y los segundos comienzan a contar a partir de 0.

⚠ CUIDADO:

- Si se produce un fallo de corriente, se borrará la información del reloj al cabo de unos 20 minutos aproximadamente. El mensaje "0:00" parpadea en la pantalla; deberá poner el reloj de nuevo en hora.



- El reloj se puede adelantar o retrasar uno o dos de minutos al mes.
- El botón **∧** o **∨** funciona de la misma forma que el botón **▶▶** o **◀◀**.

Ajuste del Temporizador Diario

(Con mando a distancia)

Una vez haya ajustado el Temporizador Diario, éste se activará cada día a la misma hora.

El indicador del temporizador (☉) en la pantalla muestra si el Temporizador Diario está activo o no.

- Cuando se visualiza el indicador del temporizador (☉), el temporizador está activado.
- Cuando no se visualiza el indicador del temporizador (☉), el temporizador está desactivado.

1 Cómo ajustar la hora de inicio (por ejemplo: 10:15).

1. Pulse el botón CLOCK/TIMER del mando a distancia. "TIMER" aparece en la pantalla.

TIMER

- "0:00" aparece en la pantalla cuando no está ajustado el reloj. Ajuste primero el reloj.
2. Pulse de nuevo el botón CLOCK/TIMER. El dígito de la hora de encendido "ON" parpadea en la pantalla.

ON

Pulse el botón ►► o ◀◀ del mando a distancia para seleccionar la hora a la que quiere que se ponga en marcha.

Si pulsa el botón ►► la hora avanzará; si pulsa ◀◀, la hora disminuirá. Si mantiene pulsado el botón, la hora aumentará rápidamente.

ON 10#

3. Pulse el botón SET. Los dígitos de los minutos de la hora de inicio ON parpadearán en la pantalla.

ON 10#

Indique los minutos a los que quiere que se ponga en marcha el equipo utilizando el botón ►► o ◀◀.

ON 10#15

2 Cómo ajustar la hora de desconexión (por ejemplo: 13:30).

1. Pulse el botón SET. En la pantalla parpadea los dígitos de la hora de desconexión OFF seleccionada. (El equipo selecciona por defecto la hora de inicio.)

OFF

Elija la hora a la que quiere que se desconecte el equipo utilizando el botón ►► o ◀◀.

OFF 13#

2. Pulse el botón SET. En la pantalla parpadean los dígitos de los minutos de la hora de desconexión.

OFF 13#

Elija los minutos a los que quiere que se desconecte el equipo utilizando también el botón ►► o ◀◀.

OFF 13#30

3 Para seleccionar la fuente de audio.

1. Pulse el botón SET. En la pantalla parpadean los indicadores "TUNER" o "CD".
2. Pulse el botón ►► o ◀◀ para seleccionar la fuente de audio que desee escuchar. La pantalla cambia en el orden siguiente: TUNER↔CD↔(vuelta al principio)

4 Cómo ajustar el nivel del volumen.

1. Pulse el botón SET. En la pantalla parpadea el nivel de volumen en uso.
2. Pulse el botón ►► o ◀◀ para seleccionar el nivel del volumen.
 - : Se utilizará el nivel seleccionado en ese momento.
 - 0 a 50 : Cuando se activa el temporizador, el volumen se sitúa automáticamente en la posición seleccionada.

VOLUME 15

5 Pulse el botón SET.

El ajuste del temporizador se completa y el indicador del temporizador (☉) aparece en el visualizador. El visualizador muestra cada ajuste del temporizador y luego vuelve a mostrar la visualización anterior al ajuste que usted hizo para el temporizador.

(Continúa en la página siguiente.)

6 Antes de apagar el equipo, prepare la fuente de audio seleccionada en el paso 3.

- TUNER : Sintonice la emisora deseada.
CD : Inserte un CD. (Cuando se active el temporizador, el equipo empezará a reproducir el disco desde el principio.)

7 Pulse el botón para apagar el equipo.

- Mientras el equipo está en modo de espera podrá ver el indicador del temporizador () en la pantalla.
- Cuando se activa el temporizador, el indicador empieza a parpadear y se pone en marcha la fuente de audio seleccionada en el paso 6.

Para confirmar el ajuste del temporizador

Pulse el botón CLOCK/TIMER, y luego pulse el botón SET. Cada ajuste va apareciendo en la pantalla.

Para cancelar el temporizador

Pulse el botón CLOCK/TIMER, y luego pulse el botón CANCEL. El indicador del temporizador () se apaga.

Para reactivar el temporizador cancelado

Pulse el botón CLOCK/TIMER, y luego pulse el botón SET. El indicador del temporizador () aparece.

Para cambiar los ajustes del temporizador

Repita el procedimiento de ajuste desde el principio.

CUIDADO:

- Si el equipo se desenchufa o si falla la alimentación, los datos del temporizador se perderán. Tendrá que fijar primero la hora y luego el temporizador de nuevo.

Ajuste del temporizador de desconexión SLEEP

(Con mando a distancia)

Utilice el temporizador de desconexión “Sleep” para que el equipo se apague automáticamente al cabo de unos minutos. Al ajustar el temporizador “Sleep”, puede dormirse escuchando música con la seguridad de que el equipo se apagará sólo y que no funcionará toda la noche.

- Sólo podrá fijar este temporizador cuando el equipo esté encendido y esté escuchando música.

1 Inicie la reproducción de un CD o sintonice una emisora.

2 Pulse el botón SLEEP del mando a distancia.

Se enciende el indicador “SLEEP”.

- Si el reloj no está en hora, el mensaje “0:00” aparecerá en la pantalla. Ponga en hora el reloj desde el principio.

3 Determine el tiempo durante el cual desea que funcione el equipo antes de apagarse.

- Cada vez que pulsa SLEEP la cantidad de minutos cambia en el orden siguiente:

10 → 20 → 30 → 60 → 90 → 120 → Cancelado → (vuelta al principio)

Los minutos del temporizador de desconexión parpadearán durante 5 segundos después de seleccionarlos y luego la pantalla volverá a mostrar la misma información que antes de empezar el ajuste del temporizador. (El brillo de la pantalla disminuye.)

El equipo está ahora listo para apagarse al cabo de los minutos fijados.

Para confirmar la hora de la función Sleep

Si pulsa el botón SLEEP, la pantalla mostrará el tiempo queda para que se desconecte el equipo. Espere a que el equipo vuelva a la pantalla inicial.

Para cancelar el ajuste del temporizador SLEEP

Pulse el botón SLEEP para que se apague el indicador “SLEEP” en la pantalla.

Al apagar el equipo se desactiva también el temporizador SLEEP.

- Si ajusta el Temporizador Diario, el equipo se pondrá en marcha cuando llegue la hora a la que decidió despertarse.

Cuidado y mantenimiento

Si trata sus CD con cuidado, durarán mucho tiempo.

Discos compactos



- En este equipo sólo se pueden utilizar los CD que lleven este distintivo. El uso continuado de discos de perfil irregular (en forma de corazón, octogonales, etc.) puede dañar el equipo.

- No pegue cinta de papel ni un sello en el lado de lectura o en lado de la etiqueta. Si lo hace, el CD tal vez no pueda descargarse, o el equipo tal vez se estropee.



- Extraiga los discos de su caja sosteniéndolos por el borde y haciendo un poco de presión en la sujeción central de la caja.
- No toque la superficie brillante del CD ni lo doble.

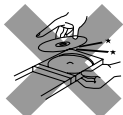

- Guarde los CD en sus respectivos estuches una vez escuchados, para evitar que se estropeen.
- Procure no rayar la superficie del CD al guardarlo en el estuche.
- Evite exponerlos a luz solar directa, altas temperaturas y humedad.



- Un CD sucio no se reproducirá correctamente. Si un CD se ensucia, límpielo con un paño suave en pasadas desde el centro hacia fuera.

⚠ CUIDADO:

- **No utilice disolventes (por ejemplo, limpiadores convencionales de discos, sprays diluyentes, bencina, etc.) para limpiar el CD.**

Condensación

Puede condensarse humedad en las lentes dentro del equipo en los casos siguientes:

- Después de poner en marcha la calefacción.
- En un cuarto húmedo.
- Si se traslada el equipo directamente de una zona fría a otra caliente.

Si ocurre, el equipo puede funcionar mal. En ese caso, deje el equipo encendido durante unas horas hasta que la humedad se evapore, desenchufe el cable de alimentación y vuélvalo a enchufar.

Notas generales

En general, logrará mejores resultados si mantiene los CD y mecanismos limpios.

- Guarde los CD en sus estuches y archívelos en armarios o estantes.
- Mantenga el panel del sistema cerrado cuando no utilice el sistema.

Limpeza de la unidad

- **Manchas en la unidad**
Deben ser limpiadas con un paño suave. Si la unidad está muy sucia, límpiela con un paño humedecido en agua diluida con detergente neutro y bien escurrido, después limpie con un paño seco.
- Como la unidad podrá ver mermada su calidad, dañarse o su pintura pelarse, tenga cuidado de lo siguiente.
 - NO limpie con un paño áspero.
 - NO frote muy fuerte.
 - NO limpie con diluyente ni bencina.
 - NO aplique ninguna sustancia volátil tal como insecticida.
 - NO permita que ninguna goma o plástico permanezca en contacto con ella durante largo tiempo.

Solución de problemas

- Si tiene problemas con el equipo, compruebe en esta lista la posible solución antes de acudir al servicio técnico.
- Si no puede solucionar el problema o si el sistema se ha dañado físicamente, avise a un técnico cualificado, como por ejemplo su distribuidor oficial, para que lleve a cabo la reparación.

Síntoma	Causa posible	Solución
No se oye ningún sonido.	<ul style="list-style-type: none"> • Las conexiones son incorrectas o están flojas. • Están conectados los auriculares. 	<ul style="list-style-type: none"> • Compruebe todas las conexiones y haga las correcciones oportunas. (Vea las páginas 4 a 8.) • Desconecte los auriculares.
La recepción de radio es pobre.	<ul style="list-style-type: none"> • La antena está desconectada. • La antena de cuadro AM está demasiado cerca del sistema. • La antena monofilar FM no está adecuadamente extendida o colocada. 	<ul style="list-style-type: none"> • Vuelva a conectar bien la antena. • Cambie la posición y la dirección de la antena de cuadro AM. • Alargue la antena monofilar FM hasta que la recepción sea buena.
El CD salta.	El CD está sucio o rayado.	Limpie o sustituya el CD.
El CD no funciona.	El CD está al revés.	Coloque el CD con la etiqueta hacia arriba.
No se puede utilizar el mando a distancia.	<ul style="list-style-type: none"> • La comunicación entre el mando a distancia y el sensor del equipo está bloqueada. • Las pilas están agotadas. 	<ul style="list-style-type: none"> • Elimine la obstrucción. • Sustituya las pilas.
Las funciones están deshabilitadas.	El microprocesador incorporado ha funcionado mal debido a una interferencia eléctrica externa.	Desenchufe el equipo, espere unos minutos y vuélvalo a enchufar.
Aparece "CD NO DISC".	No hay disco cargado.	Inserte un disco.
Aparece "CANNOT PLAY" o "UNFINALIZ".	<ul style="list-style-type: none"> • Se ha insertado un CD-R o CD-RW que todavía no ha sido finalizado (incluido un disco virgen). • El disco ha sido insertado con su etiqueta hacia abajo. 	<ul style="list-style-type: none"> • Inserte un CD-R o CD-RW que haya sido finalizado. • Retire el disco e insértelo con el lado de la etiqueta hacia delante o hacia arriba. (Vea la página 17.)
Los caracteres y símbolos del visualizador aparecen al revés.	El conmutador DISP.SET del panel trasero de la unidad central no ha sido colocado correctamente.	Coloque correctamente el conmutador DISP.SET. (Vea la página 10.)

Características técnicas

Amplificador

Potencia de salida	38 W (19 W + 19 W) a 4 Ω (máx.) 30 W (15 W + 15 W) a 4 Ω (10% de distorsión de tercera armónica)
Sensibilidad de entrada/impedancia (1 kHz)	
MD/AUX IN	500 mV/47 kΩ
Sensibilidad de salida/impedancia (1 kHz)	
MD/AUX OUT	500 mV/5 kΩ
CD DIGITAL OUT (salida óptica)	-21 dBm - -15 dBm
Terminales del altavoz	4 Ω - 16 Ω
Salida de subwoofer	440 mV/6 kΩ
Auriculares	16 Ω - 1 kΩ
	Salida de 0 - 15 mW/canal en 32 Ω

Reproductor de CD

Relación señal/ruido	100 dB (típico)
Fluctuación y trémolo	Inapreciable

Sintonizador

Sintonizador FM	
Intervalo de sintonización	87,5 MHz - 108,0 MHz
Sintonizador AM	
Intervalo de sintonización	531 kHz - 1 710 kHz (con un espacio de 9 kHz entre emission) 530 kHz - 1 710 kHz (con un espacio de 10 kHz entre emission)

Especificaciones de alimentación

Requisitos eléctricos	CA 110/127/230 V ~, ajustable con el selector de tensión, 50/60 Hz
Consumo	36 W (modo encendido) 2,5 W (modo de ahorro de energía)

Unidad central

Dimensiones* (CA-VSDT6/CA-VSDT8)	325 mm × 86 mm × 237 mm (An/Al/Pr)
Peso* (CA-VSDT6)	Aprox. 3,9 kg
(CA-VSDT8)	Aprox. 4,0 kg

* sin soporte ni patas

Especificación de los altavoces (cada unidad)

SP-VSDT6	
Altavoces	Cono de 8 cm
Impedancia	4 Ω
Dimensiones	124 mm × 255 mm × 124 mm (An/Al/Prf)
Peso	1,4 kg
SP-VSDT8	
Altavoces	Cono de 8 cm
Impedancia	4 Ω
Dimensiones	125 mm × 293 mm × 129 mm (An/Al/Prf)
Peso	1,4 kg

Accesorios

- Cable de alimentación (1)
- Antena de cuadro para AM (1)
- Mando a distancia (1)
- Pilas R6P (SUM-3)/AA (15F) (2)
- Antena monofilar de FM (1)
- Cables de los altavoces (2)
- Soporte (1) (para la unidad central)
- Patas (2) (para el soporte)
- Tornillo (1) (para el soporte)
- Plantilla de papel (1)
- Adaptador de enchufe de CA (1) (VS-DT6/VS-DT8 [UW] solamente)

Dimensiones para la instalación (CA-VSDT6/CA-VSDT8)

Posición vertical

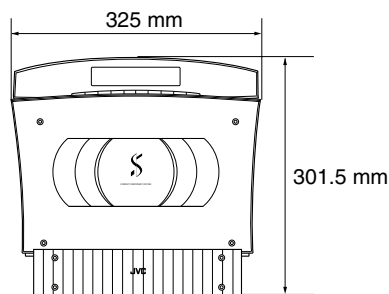

(En la pared)

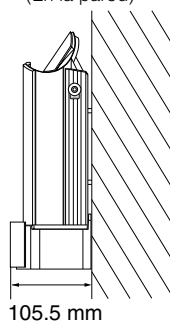

(Con patas)

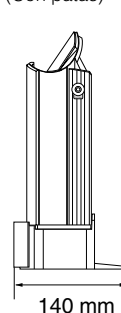

Posición horizontal

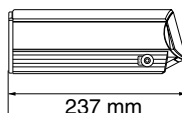
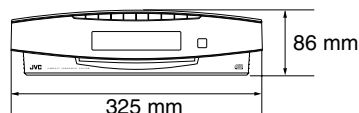

El diseño y las características de este sistema pueden cambiar sin previo aviso.

CAUTION/VORSICHT/ATTENTION/OPGELET/CUIDADO/ ATTENZIONE/FÖRSIKRIGT/MUISTA/FORSIGTIG

- Insert a disc with its label side front.
- Legen Sie eine Disc mit der Etikettseite nach außen ein.
- Introduisez un disque avec sa face portant l'étiquette vers l'avant.
- Plaats een disc met de labelkant naar voren erin.
- Inserte un disco con su cara impresa hacia delante.
- Inserire un disco con il lato dell'etichetta rivolto in avanti.
- Sätt i en skiva, med etikettsidan vänd framåt.
- Aseta levy paikoilleen etikettipuoli eteenpäin.
- Indsæt en disk med etiketsiden udad.

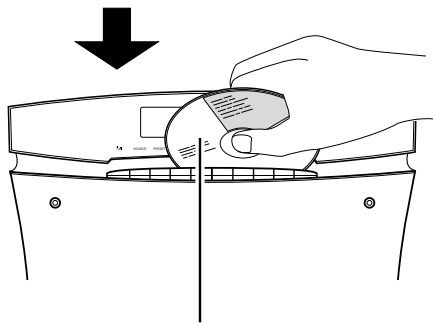

Label side
Etikettseite
Face portant l'étiquette
Labelkant
Cara impresa
Lato dell'etichetta
Etikettsida
Etikettipuoli
Etiketside

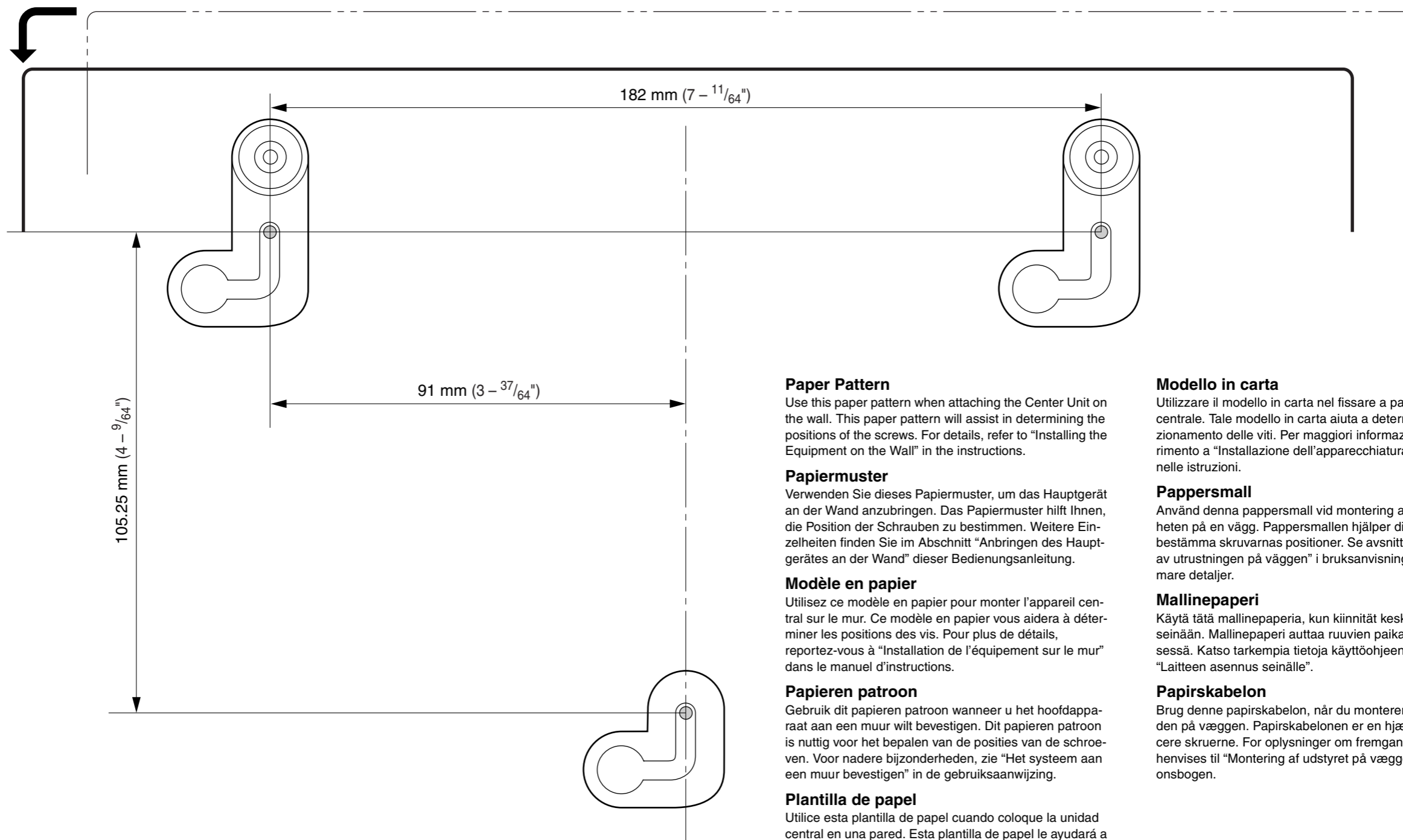

Paper Pattern

Use this paper pattern when attaching the Center Unit on the wall. This paper pattern will assist in determining the positions of the screws. For details, refer to "Installing the Equipment on the Wall" in the instructions.

Papiermuster

Verwenden Sie dieses Papiermuster, um das Hauptgerät an der Wand anzubringen. Das Papiermuster hilft Ihnen, die Position der Schrauben zu bestimmen. Weitere Einzelheiten finden Sie im Abschnitt "Anbringen des Hauptgerätes an der Wand" dieser Bedienungsanleitung.

Modèle en papier

Utilisez ce modèle en papier pour monter l'appareil central sur le mur. Ce modèle en papier vous aidera à déterminer les positions des vis. Pour plus de détails, reportez-vous à "Installation de l'équipement sur le mur" dans le manuel d'instructions.

Papieren patroon

Gebruik dit papieren patroon wanneer u het hoofdapparaat aan een muur wilt bevestigen. Dit papieren patroon is nuttig voor het bepalen van de posities van de schroeven. Voor nadere bijzonderheden, zie "Het systeem aan een muur bevestigen" in de gebruiksaanwijzing.

Plantilla de papel

Utilice esta plantilla de papel cuando coloque la unidad central en una pared. Esta plantilla de papel le ayudará a determinar las posiciones de los tornillos. Para conocer detalles, consulte "Instalación del equipo en una pared" en el manual de instrucciones.

Modello in carta

Utilizzare il modello in carta nel fissare a parete l'unità centrale. Tale modello in carta aiuta a determinare il posizionamento delle viti. Per maggiori informazioni, fare riferimento a "Installazione dell'apparecchiatura a parete", nelle istruzioni.

Pappersmall

Använd denna pappersmall vid montering av centralenheten på en vägg. Pappersmallen hjälper dig att bestämma skruvarnas positioner. Se avsnittet "Montering av utrustningen på väggen" i bruksanvisningen för närmare detaljer.

Mallinepaperi

Käytä tätä mallinepaperia, kun kiinnität keskuslaitteen seinään. Mallinepaperi auttaa ruuvien paikan määrittämisessä. Katso tarkempia tietoja käyttöohjeen kohdasta "Laitteen asennus seinälle".

Papirskabelon

Brug denne papirskabelon, når du monterer centerenheden på væggen. Papirskabelonen er en hjælp til at placere skruerne. For oplysninger om fremgangsmåden henvises til "Montering af udstyret på væggen" i instruktionsbogen.